



سامان کنترل طاها (سهامی خاص)
شماره ثبت: ۳۵۷۵۵۵

اکستنسومتر

برای بدست آوردن مقدار دقیق تغییر طول نسبی و بدست آوردن نمودار دقیق تنش و کرنش در تست کشش نیاز به اکستنسومتر می باشد که مقدار تغییر فاصله دو نقطه روی نمونه تحت کشش را طبق استاندارد ASTM اندازه گیری نماید.

۲- ویژگی ها

سادگی کاربری
سختی بالای نوکهای تیز درگیر با نمونه
قابل استفاده برای نمونه های میله ای یا تخت
وزن بسیار سبک و عدم دخالت در نیروهای وارده به نمونه های نرم (مانند لاستیک)

۱- مشخصات فنی

طول گیج	mm 60
قطر نمونه	5-12mm
دقت اندازه گیری	6 μ m
خروجی ولتاژ آنالوگ	0-10V
ابعاد کلی	mm 120×50×30

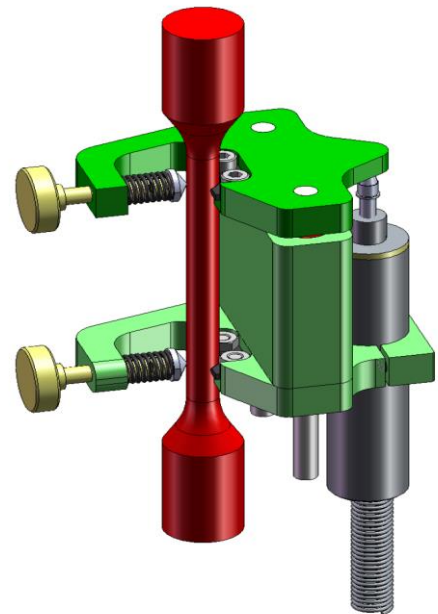
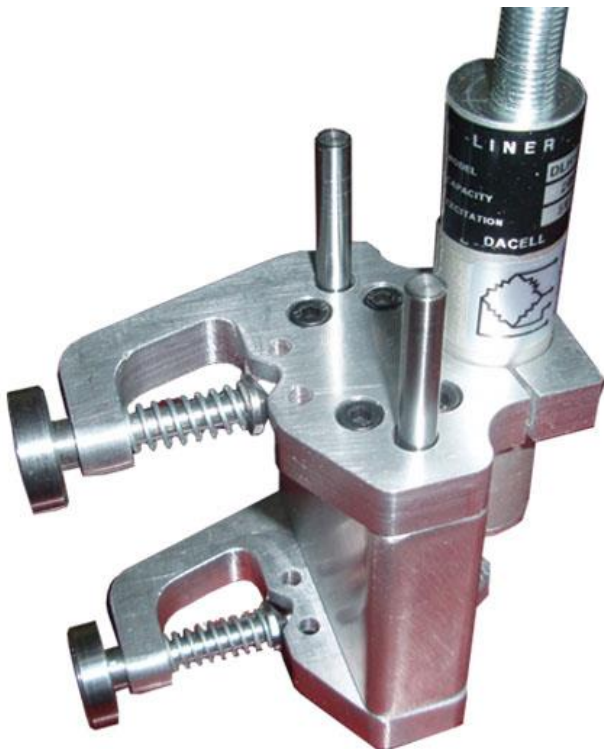

نشانی دفتر مرکزی: تهران، بزرگراه رسالت، خیابان دردشت، پلاک ۴۱۱ واحد ۵

فکس: ۷۷۲۳۰۷۷۰

تلفن: ۰۹۱۲۷۲۲۴۶۹۵ - ۷۷۱۹۰۵۴۰

WWW.TAHACONTROL.COM

info@TAHACONTROL.COM